

Südamerika lässt grüßen, nicht nur in päpstlicher Hinsicht. EMW ist eine hierzulande weniger bekannte Firma, die sich auf die Herstellung analoger / hybrider Synthesizer bzw. Eurorack-Module sowie auf diverses MIDI Equipment spezialisiert hat.

Hier das Video des 1-VCO Synthesizers WCS-1, der über den Arpeggiator des Roland V-Synth gespielt wird.

Der quadratische Würfel des „Wave Composition Synthesizer“ WCS-1 resultiert aus der bemerkenswerten Tatsache, dass das Netzteil bei diesem Instrument fest eingebaut ist. MIDI ist zwar auf Note On/Off sowie PitchBend Informationen beschränkt, doch der Klang des WCS-1 ist einladend und knarzig analog.

## Wave Composition Synthesizer



 GREATSYNTHESIZERS.com

Da sich die 6 Wellenformen des (digitalen) Oszillators per Kippschalter mischen lassen, sind viele Klangfarben und sehr kraftvolle Sounds möglich. Das 18dB VCF bietet die Modi LowPass und BandPass, die zeitgleich zugänglich sind. Ein interessantes Konzept, wie der nachfolgenden Grafik zu entnehmen ist.

EMW WCS-1 BLOCK DIAGRAM

(c) EMW

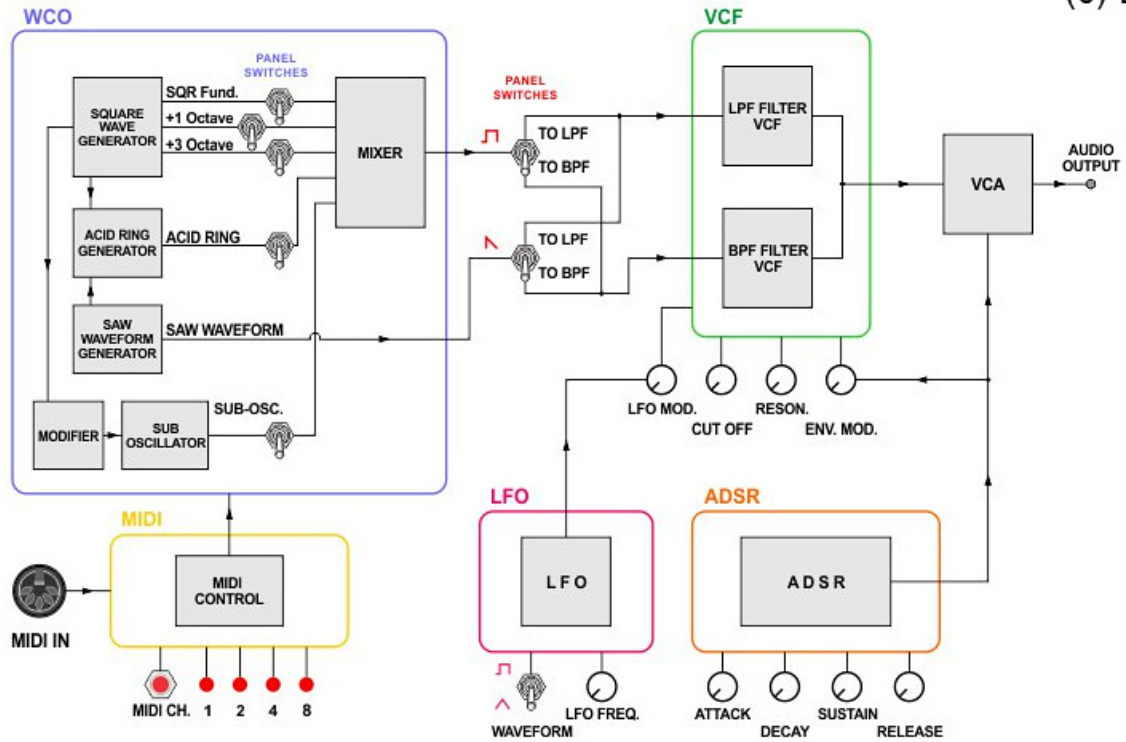

Nähere Informationen zum WCS-1 auf der Website des Herstellers:

<http://www.electronicmusicworks.com>

Grafik (c) EMW